



レガシーシステムに今日的なネットワーク・ソリューションを提供します。

# OCSLAM V3

Open Communication System Local area network Access Method

IBMメインフレーム用オープン通信システムソフトウェア

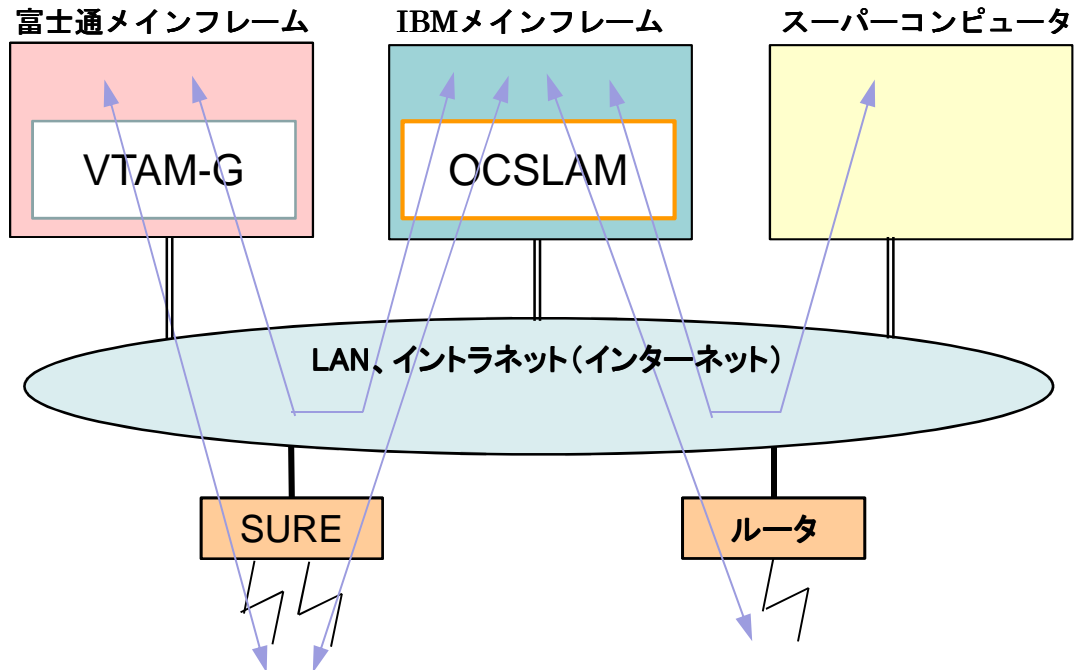

## 新機能

- ◇ IBMの最新版z/OS V2.1に対応しています。
- ◇ 最新のTCP/IP機能（高速化）に対応しています。
- ◇ 31bitモードに最適化しています。

## TCP/IP通信

- ◇ RFC1006準拠のOSI on TCP/IP通信を使用します。
- ◇ 富士通ソフトウェア製品NETSTAGE/OCを用いた通信に準拠します。
- ◇ IBM最新版 z/OSのTCP/IPプロトコルエンジンを使用しています。

## OSI通信

- ◇ OSIのTP4,CLNPに準拠します。
- ◇ INTAP（財団法人情報処理相互運用技術協会 Interoperability Technology Association for Information Processing, Japan）作成の次の規定です。  
基本参照モデル : JIS X5003 参考 S0102(V1.0) アドレス体系実装規約  
下位層（トランスポート層以下） : JIS X5003 参考 S011(V1.0) LAN下位層実装規約

## VTAM-G(V30)応用プログラムインタフェース互換

- ◇ アセンブラマクロレベルにおいて、富士通のVTAM-G(V30) OSI編と互換があります。

## OSの変更・改造無し

- ◇ OSに変更・改造（パッチ）等は必要ありません。

## 接続形態

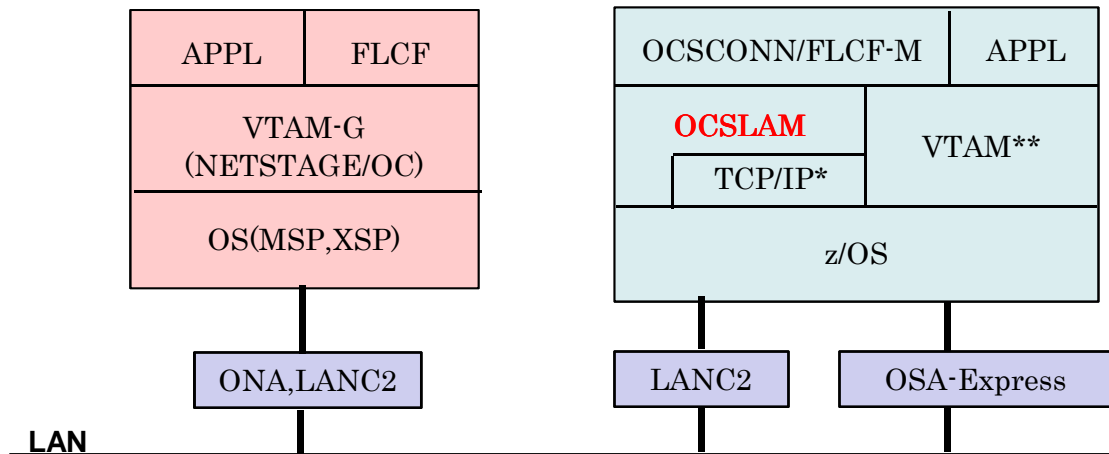

\* : TCP/IPは、z/OS Communications Server IP です。  
 \*\* : VTAMは、z/OS Communications Server SNA です。

## 使用LANアダプター

TCP/IP通信時      IBM社      OSA-Express , 3172  
 (z/OS Communications Server IPでサポートしている装置群)  
 OSI通信時          富士通社      LANC2 (F9186)

### 製品構成

製品名	製品番号	Version	稼働OS	TCP/IP通信	OSI通信	Status
OCSLAM-Z2	PBRA03-Z2	3.0	IBM社 z/OS V2.1	可	可	出荷中

価格については弊社までご相談ください。

(注) z/OS V2以前のシステム環境には、OCSLAM V2 が対応しています。

### ドキュメンテーション

資料番号	タイトル	別売価格(税別)
DBRM001	OCSLAM V3 概要説明書	10,000円 (DVD-R:1セット)
DBRM002	OCSLAM V3 導入運用手引書	
DBRM003	OCSLAM V3 プログラミング説明書	
DBRM004	OCSLAM V3 メッセージ説明書	

### サポート情報

<http://www.ses.co.jp/products/ocslam>

#### ■製品ホームページ

<http://www.ses.co.jp/>

※ OCSLAMは、システム・エンジニアリング・サービス株式会社の登録商標です。

※ 本資料に記載されているIBM社・富士通社の製品等は、それぞれ各社の商標または登録商標です。

※ 記載内容は2014年7月現在のものです。記載された内容は、予告なく変更する場合があります。

#### ■開発・販売元

システム・エンジニアリング・サービス株式会社

東京オフィス 〒108-0073 東京都港区三田3-12-16 山光ビル2階  
 TEL. 03-5440-7563 FAX. 050-3737-1458

本社 〒790-0823 愛媛県松山市清水町2丁目15-9

TEL. 089-925-6345 FAX. 089-923-3709

E-mail: [info@ses.co.jp](mailto:info@ses.co.jp)

<http://www.ses.co.jp/>